

serie

MD

электронасосы

В И Х Р Е В Ы Е



■ ■ ■ ХАРАКТЕРИСТИКИ / CHARACTERISTICS / CARACTERISTICAS / CARATERISTIQUES

ПРИМЕНЕНИЕ – жидкостно-кольцевой объемный насос со звездообразным рабочим колесом, который обеспечивает насосу значительную силу всасывания. Особенно подходит для перекачивания жидкости (включая и летучие жидкости). Модель MD оснащена фронтальным затвором из латуни для снижения риска засорения.

ОСОБЕННОСТИ КОНСТРУКЦИИ – чугунный и латунный корпус с резьбовым входным и выходным отверстием (боковое всасывание); чугунная опора двигателя; звездообразное рабочее колесо – латунь; герметизирующее уплотнение – графитокерамика; вал двигателя – сталь AISI 416; шарикоподшипники производства ведущих мировых марок; температурная зона жидкости 0 – 90 °C; максимальное рабочее давление 8 bar.

ДВИГАТЕЛЬ - двухполюсный асинхронный электродвигатель непрерывного действия; статор - листовая электротехническая сталь с малыми потерями; изоляция класса F; степень защиты IP 44; тепловая защита для однофазных моделей; обеспечение защиты для трехфазных моделей является ответственностью пользователя.

ПО ЗАКАЗУ КЛИЕНТА – альтернативные показатели рабочего напряжения и частоты; особое герметизирующее уплотнение; специфические разновидности жидкости.

USES - Liquid ring positive displacement pump with star impeller that gives considerable suction power to the pump. Particularly suitable for liquid transfer (including volatile liquids). The MD model has a frontal brass insect avoiding the risk of blockage.

CONSTRUCTION FEATURES - Cast iron and brass pump casing with threaded openings (side intake); cast iron motor bracket; brass star impeller; ceramic - graphite mechanical seal; motor shaft in AISI 416 steel; world leading brand ball bearings; liquid temperature range 0 - 90 °C; max. operating pressure 8 bar.

MOTOR - 2 pole electric induction motor for continuous operations; stator made with low-loss laminated electric sheet steel; insulation Class F; IP 44 protection level; thermal protection for single-phase models; the user is responsible for supplying protection for the three-phase models.

ON REQUEST - Other operating voltages and frequencies; special mechanical seal; special liquids.

UTILIZACIONES - Bomba volumétrica de anillo líquido con rodete en estrella que otorga a la bomba una notable capacidad aspirante. Particularmente apropiadas en las operaciones de trasiego de líquidos (incluso volátiles). Cuerpo bomba con extremidad de latón para reducir el riesgo de bloqueo.

CARACTERÍSTICAS CONSTRUCTIVAS - Cuerpo bomba de fundición y latón con bocas roscadas (aspiración lateral); soporte motor de fundición; Rodete radial de latón; sello mecánico de cerámica - grafito; eje motor de acero AISI 416; cojinetes de bolas de empresa primaria mundial; temperatura del líquido 0 - 90 °C; presión de trabajo máx. 8 bar.

MOTOR - Motor eléctrico de inducción de 2 polos apropiado para servicio continuo; láminas para estator con baja pérdida específica; aislamiento de Clase F; protección IP 44; protección térmica para los modelos monofásicos; para los modelos trifásicos de la protección se encarga el usuario.

SOBRE PEDIDO - Otros voltajes y frecuencias de funcionamiento; sello mecánico especial; líquidos particulares.

UTILISATION - Pompe volumétrique à anneau liquide avec une roue en étoile qui confère à la pompe une importante capacité d'aspiration. Particulièrement indiquée pour les opérations de transvasement de liquides (même volatiles). La fermeture du corps est en laiton, afin de réduire le risque de blocage.

CARACTÉRISTIQUES D'EXÉCUTION - Corps de pompe en fonte et laiton avec brides filetées (aspiration latérale); support moteur en fonte; Roue du type en étoile en laiton; garniture mécanique en céramique - graphite; arbre moteur en acier AISI 416; roulements à billes de marque leader au niveau mondial; température du liquide 0 - 90 °C; pression max de fonctionnement: 8 bars.

MOTEUR - Moteur électrique à induction à 2 pôles apte à un service continu; tôles pour stator à faible perte spécifique; isolation en Classe F; protection IP 44; protection thermique pour les modèles monophasés; pour les modèles triphasés, la protection est à la charge de l'utilisateur.

SUR DEMANDE- Autres voltages et fréquences de fonctionnement.; garniture mécanique spéciale; liquides spéciaux.

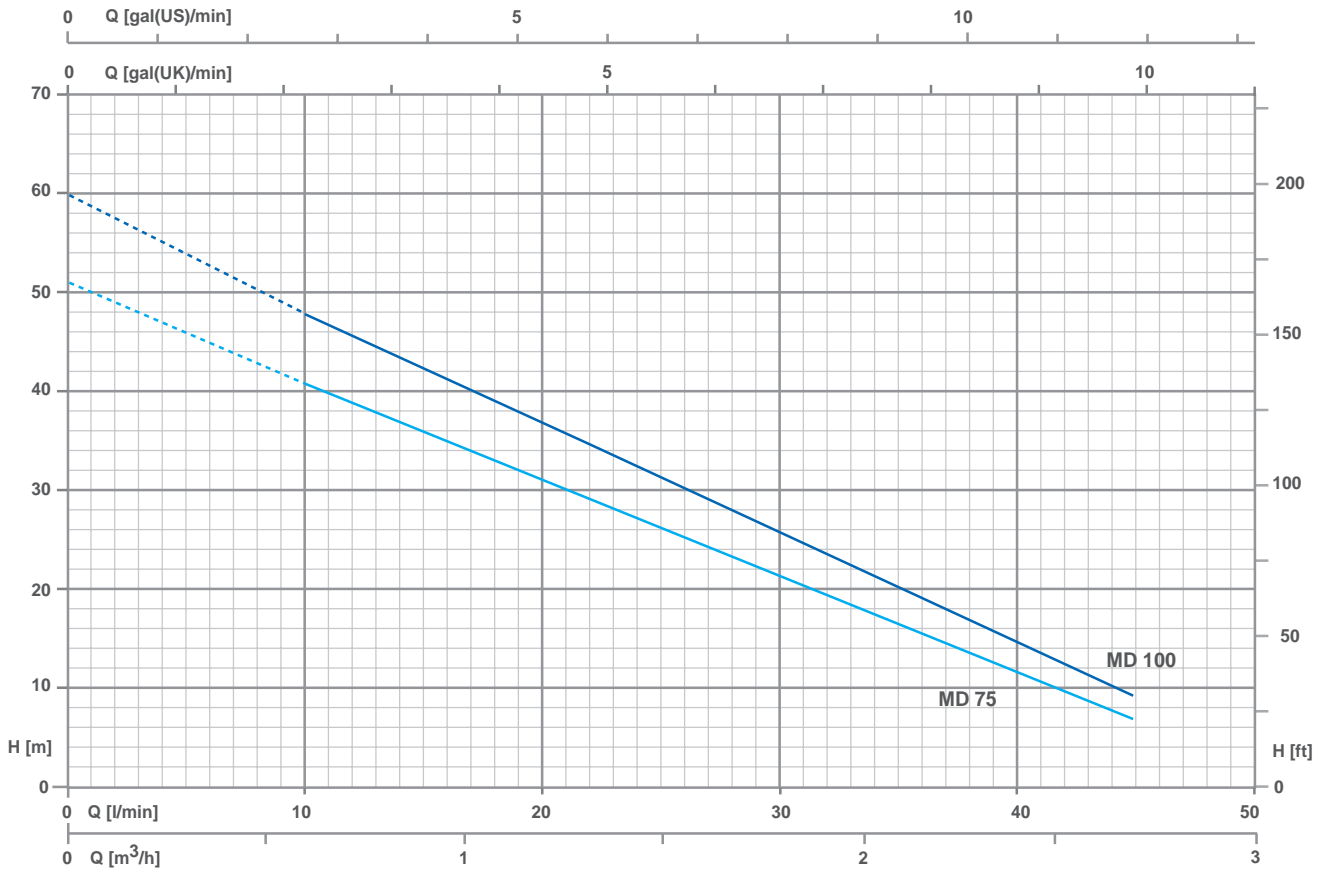

ТЕХНИЧЕСКИЕ ДАННЫЕ / Technical data / Datos técnicos / Données techniques

МОДЕЛЬ / TYPE / MODELO / MODÈLE		P2		P1 (kW)		AMPERE		Q (m ³ /h - l/min)					
1~	3~	(HP)	(kW)	1~	3~	1~	3~	0.3	0.6	1.2	1.8	2.4	2.7
230 V - 50 Hz	230 / 400 V - 50 Hz							5	10	20	30	40	45
MD 75	MDT 75	0.8	0.59	1.03	0.94	5.0	1.7	46	41	31.5	21.5	11.5	6
MD 100	MDT 100	1	0.74	1.17	0.98	5.4	2.1	53	48	37	25	13.5	9

РАЗМЕРЫ / Dimensions / Dimensiones / Dimensions

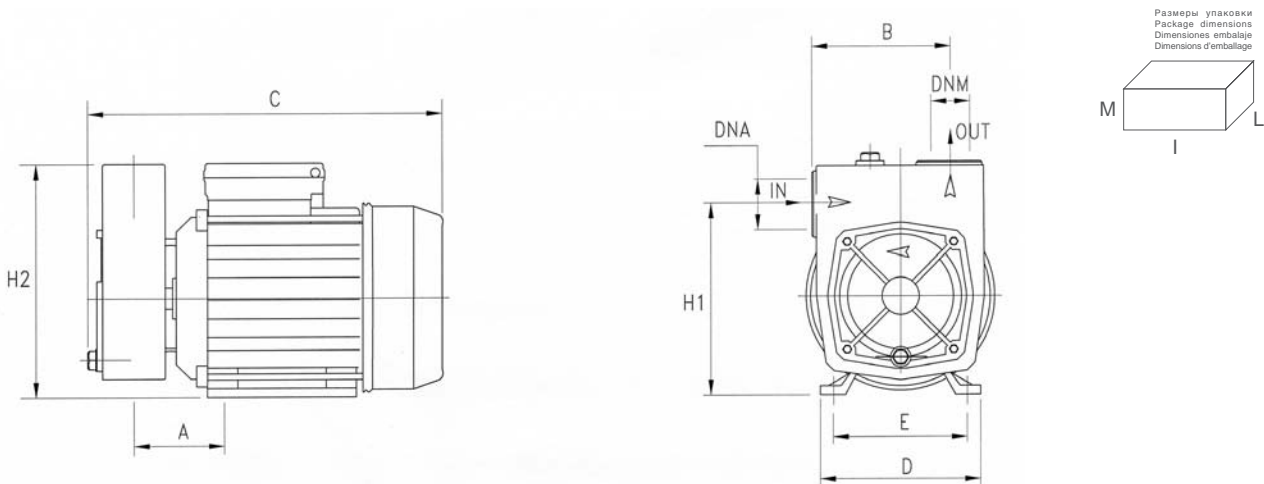

МОДЕЛЬ / TYPE / MODELO / MODÈLE	РАЗМЕРЫ / DIMENSIONS / DIMENSIONES / DIMENSIONS (mm)										Kg		
	A	B	C	D	E	H1	H2	DNA	DNM	I	L	M	
MD 75	70	98.5	270	135	112	141	170	1"G	1"G	310	185	195	11.1
MD 100	70	98.5	270	135	112	141	170	1"G	1"G	310	185	195	11.6