

serie



# JMC

электронасосы

САМОВСАСЫВАЮЩИЕ



## ХАРАКТЕРИСТИКИ / CHARACTERISTICS / CARACTERISTICAS / CARATERISTIQUES

**ПРИМЕНЕНИЕ** – самовсасывающий центробежный насос для водоснабжения (допускается также наличие в воде примеси газа) в небольших частных хозяйствах, соединяется с автоклавными котлами, используется для перекачивания жидкости и опустошения резервуаров; также применяется в садоводстве.

**ОСОБЕННОСТИ КОНСТРУКЦИИ** – чугунный корпус с резьбовым входным и выходным отверстием; алюминиевая опора двигателя; рабочее колесо – Noryl® либо латунь (по заказу); герметизирующее уплотнение – графитокерамика; вал двигателя – сталь AISI 416; шарикоподшипники производства ведущих мировых марок; температурная зона жидкости 0 – 50°C; максимальное рабочее давление 6 бар.

**ДВИГАТЕЛЬ** – двухполюсный асинхронный электродвигатель непрерывного действия; статор - листовая электротехническая сталь с малыми потерями; изоляция класса F; степень защиты IP 44; тепловая защита для однофазных моделей; обеспечение защиты для трехфазных моделей является ответственностью пользователя.

**ПО ЗАКАЗУ КЛИЕНТА** – альтернативные показатели рабочего напряжения и частоты; особое герметизирующее уплотнение; специфические разновидности жидкости.

**USES** - Self-priming centrifugal pump for water supplies (even if mixed with gas) in small household systems, connected to autoclave tanks, for transferring liquids and emptying tanks; also used for gardening.

**CONSTRUCTION FEATURES** - Cast iron pump casing with threaded inlet and outlet; aluminium motor bracket; impeller in Noryl® or on request in brass; ceramic - graphite mechanical seal; motor shaft in AISI 416 steel; world leading brand ball bearings; liquid temperature range 0 - 50 °C; max. operating pressure 6 bar.

**MOTOR** - 2 pole electric induction motor for continuous operations duty; stator made with low-loss laminated electric sheet steel; insulation Class F; IP 44 protection level; thermal protection for single-phase models; the user is responsible for supplying protection for the three-phase models.

**ON REQUEST** - Other operating voltages and frequencies; special mechanical seal; special liquids.

**UTILIZACIONES** - Bomba auto-aspirante de tipo centrífugo apropiada para el suministro de agua (aunque esté mezclada con gas) en pequeñas instalaciones domésticas, acopladas en equipos de presión depósitos autoclave, para la transferencia de líquidos y el vaciado de tanques; utilizadas también para la jardinería.

**CARACTERÍSTICAS CONSTRUCTIVAS** - Cuerpo bomba de fundición con bocas de aspiración y salida roscadas; soporte motor de aluminio; rodete de Noryl® o sobre pedido de latón; sello mecánico de cerámica - grafito; eje motor de acero AISI 416; cojinetes de bolas de empresa primaria mundial; temperatura del líquido 0 - 50 °C; presión de trabajo máx. 6 bar.

**MOTOR** - Motor eléctrico de inducción de 2 polos apropiado para servicio continuo; láminas para estator con baja pérdida específica; aislamiento de Clase F; protección IP 44; protección térmica para los modelos monofásicos; para los modelos trifásicos de la protección se encarga el usuario.

**SOBRE PEDIDO** - Otros voltajes y frecuencias de funcionamiento; sello mecánico especial; líquidos particulares.

**UTILISATION** - Pompe auto-amorçante de type centrifuge, apte à l'approvisionnement d'eau (même si mélangée à des gaz) dans les petites installations domestiques, l'accouplement à des réservoirs, le transfert de liquides et le vidage de réservoirs; peut également être utilisée pour le jardinage.

**CARACTÉRISTIQUES D'EXÉCUTION** - Corps de pompe en fonte avec brides d'aspiration et refoulement fileté; support moteur en aluminium; roue en Noryl® ou, sur demande, en laiton; garniture mécanique en céramique - graphite; arbre moteur en acier AISI 416; roulements à billes de marque leader au niveau mondial; température du liquide 0 - 50 °C; pression max. de fonctionnement: 6 bars.

**MOTEUR** - Moteur électrique à induction à 2 pôles apte à un service continu; tôles pour stator à faible perte spécifique; isolation en Classe F; protection IP 44; protection thermique pour les modèles monophasés; pour les modèles triphasés, la protection est à la charge de l'utilisateur.

**SUR DEMANDE** - Autres voltages et fréquences de fonctionnement. Garniture mécanique spéciale; liquides spéciaux.

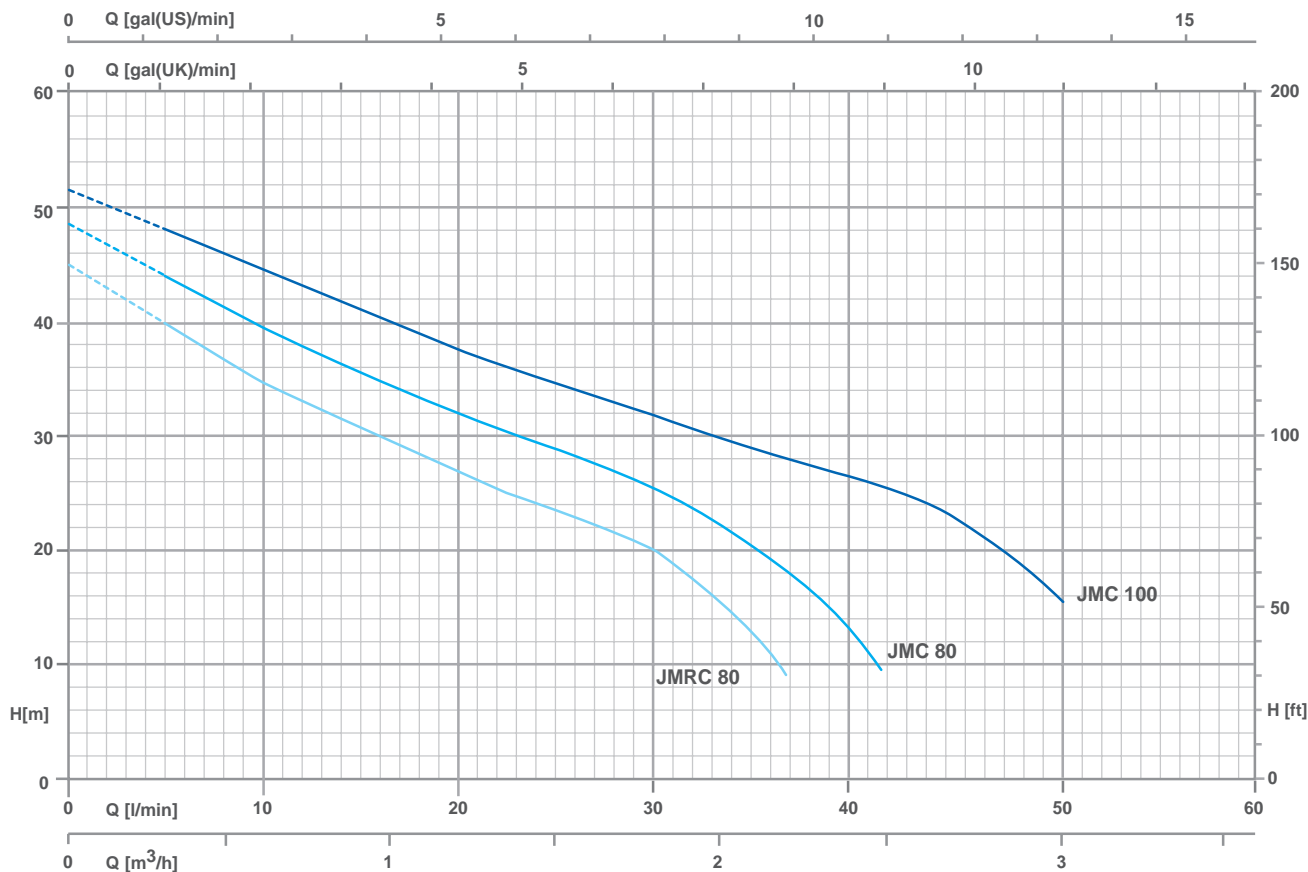

ТЕХНИЧЕСКИЕ ДАННЫЕ / Technical data / Datos técnicos / Données techniques

МОДЕЛЬ / TYPE / MODELO / MODÈLE		P2		P1 (kW)		AMPERE		Q (m³/h - l/min)					
1~	3~	(HP)	(kW)	1~	3~	1~	3~	0.6	1.2	1.8	2.1	2.4	3.0
230 V - 50 Hz	230 / 400 V - 50 Hz					1x230V 50Hz	3x400V 50Hz	H (m)					
<b>JMRC 80</b>	<b>JMCT 80</b>	0.8	0.59	0.78	0.79	3.6	1.3	35	27	20.5	11.5	-	-
<b>JMC 80</b>	<b>JMCT 80</b>	0.8	0.59	0.79	0.79	3.7	1.4	39.5	32	25	20.5	12.5	-
<b>JMC 100</b>	<b>JMCT 100</b>	1	0.74	0.98	1	4.6	2.2	44.5	37.5	32	29	27	15.5



РАЗМЕРЫ / Dimensions / Dimensiones / Dimensions

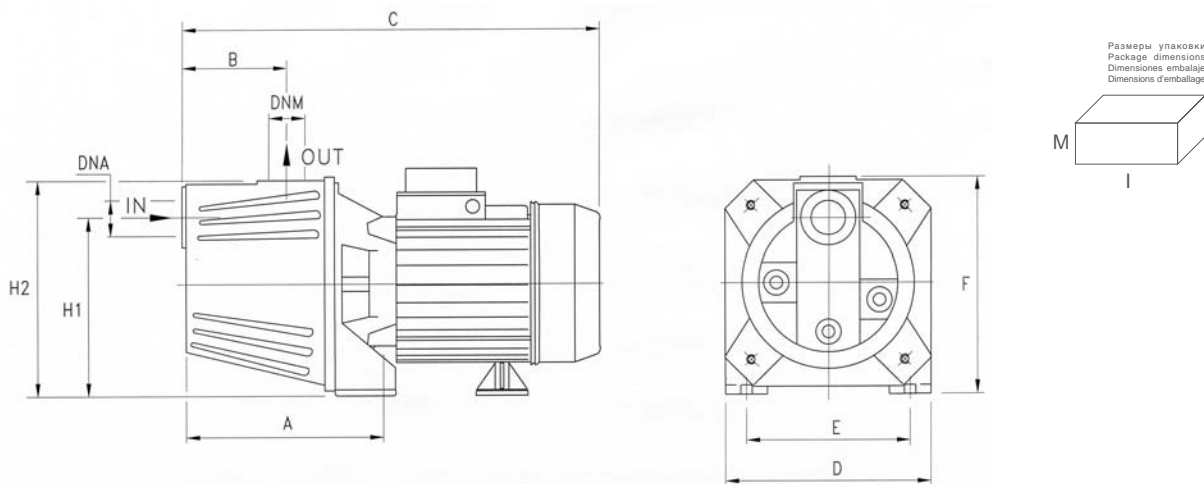

МОДЕЛЬ / TYPE / MODELO / MODÈLE	РАЗМЕРЫ / DIMENSIONS / DIMENSIONES / DIMENSIONS (mm)													
	A	B	C	D	E	F	H1	H2	DNA	DNM	I	L	M	
<b>JMRC 80</b>	170	98	353	180	140	192	155	195	1"G	1"G	400	210	235	9.5
<b>JMC 80</b>	170	98	365	180	140	202	155	195	1"G	1"G	400	210	235	10.7
<b>JMC 100</b>	170	98	365	180	140	202	155	195	1"G	1"G	400	210	235	11.7