

serie

CP

электронасосы
В И Х Р Е В Ы Е



CP 75

■ ■ ■ ХАРАКТЕРИСТИКИ / CHARACTERISTICS / CARACTERISTICAS / CARATERISTIQUES

ПРИМЕНЕНИЕ – вихревой объемный насос с боковым входом для небольших частных хозяйств и простых промышленных операций; характеризуется выгодным соотношением производительности и мощности. Модель CP оснащена фронтальным затвором из латуни для снижения риска засорения.

ОСОБЕННОСТИ КОНСТРУКЦИИ – чугунный и латунный корпус с резьбовым входным и выходным отверстием; рабочее колесо с радиальными лопастями – латунь; герметизирующее уплотнение – графитокерамика; вал двигателя – сталь AISI 416; шарикоподшипники производства ведущих мировых марок; температурная зона жидкости 0 – 90 °C; максимальное рабочее давление 6 bar (8 bar для CP75).

ДВИГАТЕЛЬ – двухполюсный асинхронный электродвигатель непрерывного действия; статор - листовая электротехническая сталь с малыми потерями; изоляция класса F; степень защиты IP 44; тепловая защита для однофазных моделей; обеспечение защиты для трехфазных моделей является ответственностью пользователя.

ПО ЗАКАЗУ КЛИЕНТА – альтернативные показатели рабочего напряжения и частоты; особое герметизирующее уплотнение; специфические разновидности жидкости.

USES - Peripheral positive displacement pumps with side suction pumps for small household systems and simple industrial applications; characterised by a considerable ratio between performance and required output. The CP model has a frontal brass insect avoiding the risk of blockage.

CONSTRUCTION FEATURES - Cast iron and brass pump casing with threaded intake and delivery openings; radial blade brass impeller; ceramic - graphite mechanical seal; motor shaft in AISI 416 steel ; world leading brand ball bearings; liquid temperature range 0 - 90 °C; max. operating pressure 6 bar (8 bar for CP75).

MOTOR - 2 pole electric induction motor for continuous operations; stator made with low-loss laminated electric sheet steel; insulation Class F; IP 44 protection level; thermal protection for single-phase models; the user is responsible for supplying protection for the three-phase models.

ON REQUEST - Other operating voltages and frequencies; special mechanical seal; special liquids.

UTILIZACIONES - Bombas volumétricas periféricas de aspiración lateral (mod. CP) apropiadas para pequeñas instalaciones domésticas y para modestas aplicaciones industriales; caracterizadas por una notable relación entre las prestaciones que ofrecen y la potencia solicitada. El modelo CP tiene la extremidad del cuerpo de latón para reducir el riesgo de bloqueo.

CARACTERÍSTICAS CONSTRUCTIVAS - Cuerpo bomba de fundición y latón (mod. CP) con bocas de aspiración y salida roscadas; rodete de latón con palas radiales; sello mecánico de cerámica - grafito; eje motor de acero AISI 416; cojinetes de bolas de empresa primaria mundial; temperatura del líquido 0 - 90 °C; presión de trabajo máx. 6 bar (8 bar para CP75).

MOTOR - Motor eléctrico de inducción de 2 polos apropiado para servicio continuo; láminas para estator con baja pérdida específica; aislamiento de Clase F; protección IP 44; protección térmica para los modelos monofásicos; para los modelos trifásicos de la protección se encarga el usuario.

SOBRE PEDIDO - Otros voltajes y frecuencias de funcionamiento; sello mecánico especial; líquidos particulares.

UTILISATION - Pompes volumétriques périphériques à aspiration latérale, aptes aux petites installations domestiques et pour des applications industrielles légères; caractérisées par un excellent rapport entre performances offertes et puissance demandée. Sur le modèle CP, la fermeture du corps est en laiton, afin de réduire le risque de blocage.

CARACTÉRISTIQUES D'EXÉCUTION - Corps de pompe en fonte et laiton avec brides d'aspiration et refoulement fileté; roue en laiton à aubes radiales; garniture mécanique en céramique - graphite; arbre moteur en acier AISI 416 ; roulements à billes de marque leader au niveau mondial; température du liquide 0 - 90 °C; pression max de fonctionnement 6 bars (8 bars pour CP75).

MOTEUR - Moteur électrique à induction à 2 pôles apte à un service continu; tôles pour stator à faible perte spécifique; isolation en Classe F; protection IP 44; protection thermique pour les modèles monophasés; pour les modèles triphasés, la protection est à la charge de l'utilisateur.

SUR DEMANDE - Autres voltages et fréquences de fonctionnement; garniture mécanique spéciale; liquides spéciaux.

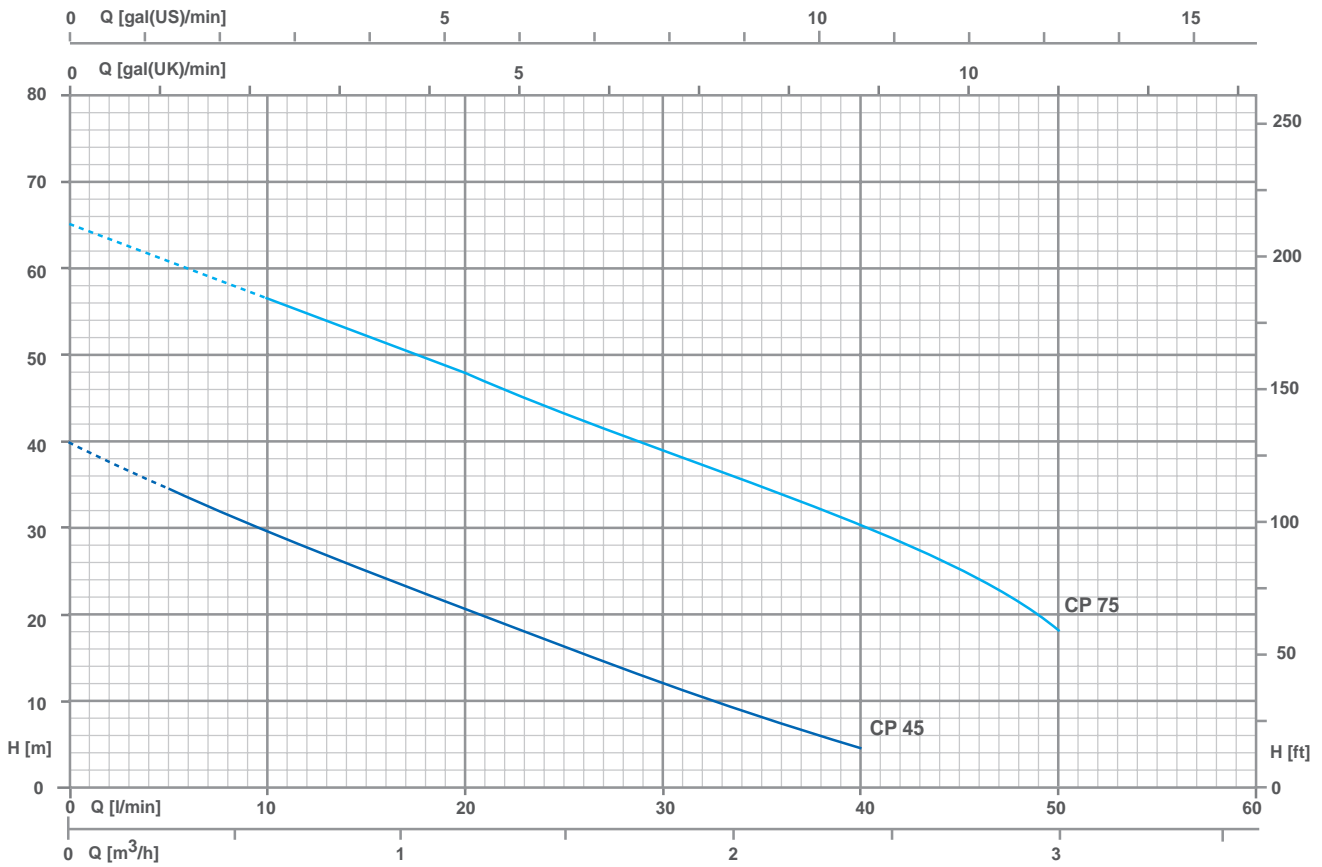

■ ■ ■ ТЕХНИЧЕСКИЕ ДАННЫЕ / Technical data / Datos técnicos / Données techniques

МОДЕЛЬ / TYPE / MODELO / MODÈLE		P2		P1 (kW)		AMPERE		Q (m³/h - l/min)					
1~	3~	(HP)	(kW)	1~	3~	1~	3~	0.3	0.6	1.2	1.8	2.4	3
230 V - 50 Hz	230 / 400 V - 50 Hz					1~	3~	5	10	20	30	40	50
CP 45	CPT 45	0.5	0.37	0.49	0.5	2.3	1.0	35	30	21	13	5	-
CP 75	CPT 75	1	0.74	1.11	1.13	5.2	2.0	61	56	48	39	31	18

■ ■ ■ РАЗМЕРЫ / Dimensions / Dimensiones / Dimensions

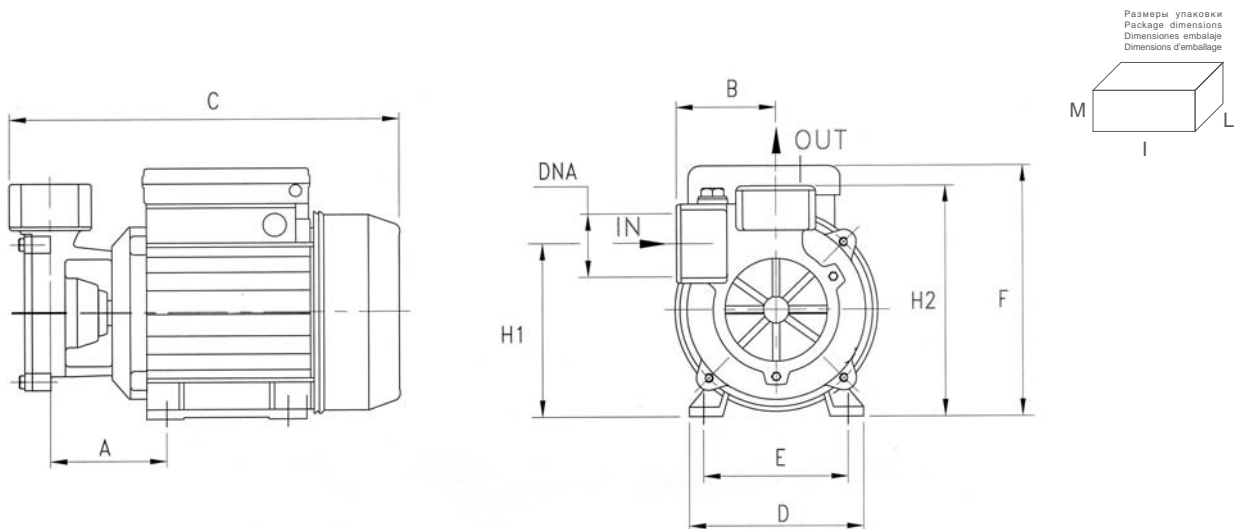

МОДЕЛЬ / TYPE / MODELO / MODÈLE	РАЗМЕРЫ / DIMENSIONS / DIMENSIONES / DIMENSIONS (mm)													
	A	B	C	D	E	F	H1	H2	DNA	DNM	I	L	M	
CP 45	67	60	235	120	97	165	105	140	1" G	1" G	265	145	165	5.6
CP 75	71.5	60	263	135	112	172	124	156	1" G	1" G	310	185	195	9.5